

DATENBLATT

Schutz-Temperatur-Begrenzer CR6

Baureihe R6

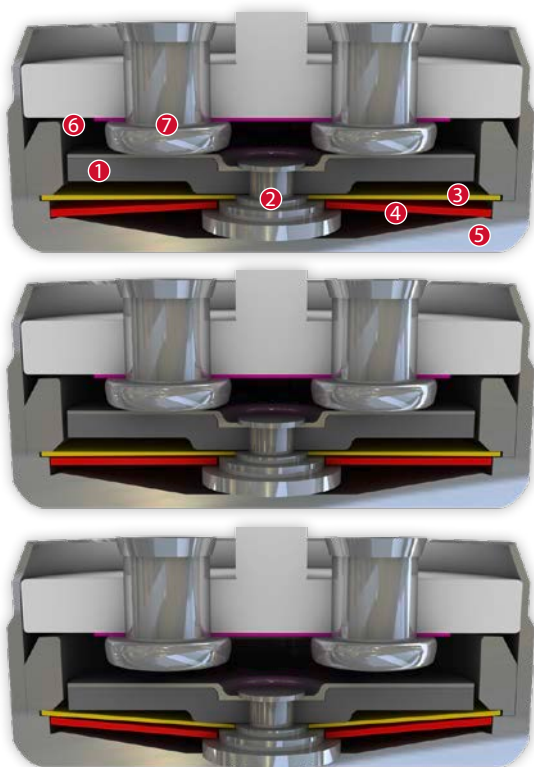

Aufbau und Funktion

Ein unverlierbar ineinander vernietetes Schaltwerk bestehend aus einer beweglichen und umlaufenden Kontaktbrücke (1), einem Kontaktträgerbolzen (2), einer Federschnappscheibe (3) und einer Bimetallscheibe (4), ist formschlüssig und selbstausrichtend zwischen einem nicht stromführenden Gehäuseboden (5) und einem Widerstandskeramikträger (6) mit zwei integrierten, stationären Kontakten (7) als Elektroden, eingespannt. Dabei wird das Schaltwerk mit der als Stromübertragungsglied fungierenden Kontaktbrücke (1) von der Federschnappscheibe (3), die zwischen einer Auflageschulter und einem umlaufenden Ring gehalten wird, getragen. Die unter ihr liegende, ebenfalls vom Kontaktträgerbolzen (2) durchragte Bimetallscheibe (4) kann somit freiliegend von mechanischen Belastungen kontinuierlich arbeiten, ohne dass der durch die Federschnappscheibe (3) definierte Kontaktdruck abnimmt. Sobald die Bimetallscheibe (4) ihre Nennschalttemperatur erreicht, springt sie gegen die Stellkraft der Federschnappscheibe (3) wirkend in ihre umgekehrte Lage. Die Kontakte (7) werden schlagartig geöffnet. Die parallel geschaltete Widerstandskeramik (6) hält nun die Betriebsspannung und entfaltet unabhängig von der Umgebungstemperatur eine elektrische Heizleistung auf das Schaltwerk und hält es dauerhaft oberhalb der Rücksprungtemperatur, sodass es nicht zurückschalten kann. Die Kontakte bleiben geöffnet. Erst nach Wegfall der externen Betriebsspannung bzw. Netztrennung kann der Temperaturbegrenzer wieder abkühlen und in den ursprünglichen Schließzustand zurückschalten.

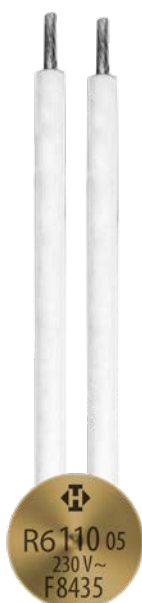

Merkmale:

Hohe Ansprechempfindlichkeit	durch Messinggehäuse und geringe Schaltermasse
Ausgezeichnete Langzeitstabilität	Silberkontakte, reproduzierbare Schalttemperaturwerte durch thermisch vergütete, mechanisch und elektrisch unbelastete Bimetallscheibe. Geringstmöglicher Kontaktbrand
Momentschaltung	mit stets gleichem Kontaktdruck bis zum Nennschaltzeitpunkt
Sehr kurze Prellzeiten	< 1 ms
Temperaturbeständigkeit	durch den Einsatz hochtemperaturbeständiger Materialien

CR6

Typ: Öffner; nicht automatisch rückstellend; spannungsgehalten; mit Anschlussleitungen; mit Epoxy; ohne Isolierung

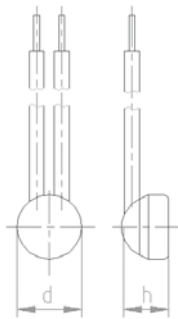

Bauhöhe h ab 6,6 mm
Durchmesser d 9,0 mm

Mögliche Nennschalttemperatur in 5°C Stufen		70 °C - 180 °C
Toleranz NST ≤ 140 °C		±5 K
Toleranz NST > 140 °C		±10 K
Rückschalttemperatur (RST) unterhalb NST (definierte RST auf Kundenwunsch möglich)	UL VDE	≥ 35 °C ≥ 35 °C
Bauhöhe		ab 6,6 mm
Durchmesser		9,0 mm
Imprägnierbeständigkeit *		geeignet
Geeignet zum Einbau in Schutzklasse		I
Druckbeständigkeit des Schaltergehäuses *		600 N
Standardanschluss		Litze 0,75 mm ² / AWG18
Verfügbare Approbationen (bitte angeben)		IEC; ENEC; VDE; UL; CSA; CQC
Betriebsspannungsbereich AC / DC		bis 250 V AC
Bemessungsspannung AC		230 V (VDE) 250 V (UL)
Bemessungsstrom AC cos φ = 1,0 / Zyklen		10,0 A / 1.000
Bemessungsstrom AC cos φ = 0,6 / Zyklen		6,3 A / 1.000
Max. Schaltstrom AC cos φ = 1,0 / Zyklen		25,0 A / 1.000
Gesamtprellzeit		< 1 ms
Kontaktwiderstand (nach MIL-STD. R5757)		≤ 50 mΩ
Vibrationsfestigkeit bei 10 ... 60 Hz		100 m/s ²

Stromempfindlichkeit bei I_{nenn}:

- abhängig von:
- thermischer Ankopplung
 - Anwendungsbereich
 - Einbaubedingungen
 - Beeinflussung von außen
 - Leitungslänge
 - Leitungsquerschnitt

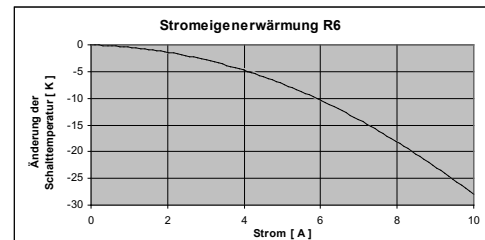

Bestellbeispiel:

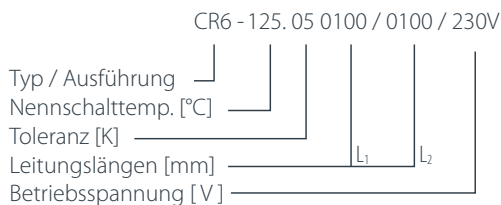

Beispiel Markierung:

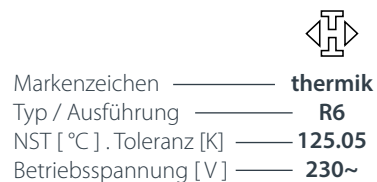

Weitere Ausführungsvarianten der Baureihe R6:
• SR6 – mit Epoxy; Isolierung: Mylar®-Nomex®

www.thermik.de/data/SR6

*nach Thermik Test • Bestellerspezifische Lieferwendungsangaben, die von unseren Standards abweichen, werden nicht auf Applikationsfähigkeit und/oder Normenkonformität überprüft. Die Prüfung einer Eignung von Thermik-Produkten für derartige Verwendungen obliegt allein dem Verwender. • Geringsfügige Maß-/Merkmalabweichungen in Abhängigkeit von der Produktausführung möglich. • Technische Änderungen im Zuge der Weiterentwicklung behalten wir uns vor. • Einzelheiten zu bestimmten Daten, Messmethoden, Applikationen, Approbationen, etc. können auf Anfrage nachgereicht werden.